



MOTEURS ANNULAIRES STK POUR ENTRAÎNEMENT DIRECT

Gamme STK : conçue pour les applications d'entraînement direct

- Intégration complète de la motorisation pour un encombrement et un poids réduits.
- Arbre creux de fort diamètre.

Caractéristiques principales

Les moteurs sans balais STK ont été spécialement conçus pour les entraînements directs d'axes sans réducteurs nécessitant un encombrement et un poids réduits en regard des couples et puissances développés.

- Couple permanent en convection naturelle : de 14 N.m à 2708 N.m en fonction de la taille.
Couple permanent en refroidissement par fluide : jusqu'à 6100 N.m en fonction de la taille.
- Six diamètres extérieurs : de 145 mm à 800 mm.
- Diamètre intérieur : de 56 mm à 630 mm.
- Bobinages disponibles : de 30 trs / mn à 1500 trs / mn en fonction de la taille.

Par optimisation électromagnétique et thermique, les couples permanents massiques atteignent de 14 N.m/kg en convection naturelle jusqu'à 32 N.m / kg en refroidissement par fluide.

Les moteurs sans balais STK s'adressent aux applications industrielles exigeant des performances de dynamique, de compacité, de précision et de régularité de rotation à basse vitesse. Une attention particulière a notamment été portée concernant les critères d'optimisation technique et économique lors de leur conception.

Les industriels reprochent parfois aux moteurs à entraînement direct d'être généralement des moteurs couple, de puissance, donc de vitesse réduite. **ALXION** a voulu répondre à cette objection avec la gamme STK en créant des moteurs qui peuvent satisfaire les applications de basse vitesse avec les régularités de rotation demandées, et d'autre part pouvoir répondre à des applications d'entraînement direct jusqu'à 30 kW en convection naturelle avec des vitesses pouvant atteindre jusqu'à 1500 trs / mn selon la taille.

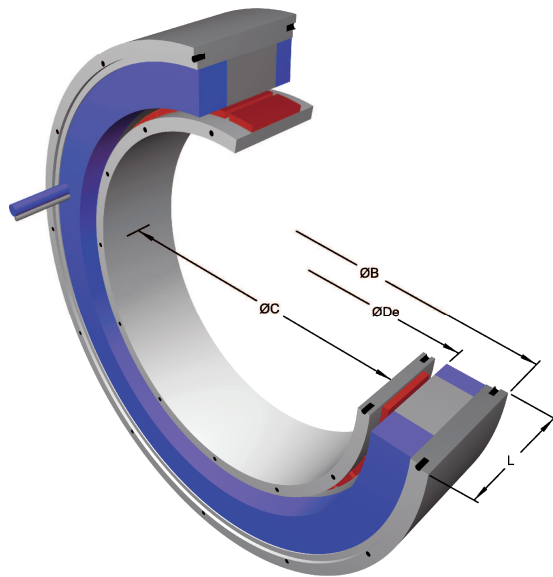

	Diamètre extérieur du stator	Diamètre intérieur du rotor	Diamètre intérieur du stator	Longueur du stator	Vitesse max.	Couple permanent (Vitesse lente)	Couple maximal (moteur à 20°C)
	Ø B (mm)	Ø C (mm)	Ø De (mm)	L (mm)	tr / min	N.m	N.m
145STK 1M	Ø145 / Ø153	Ø56 max.	Ø78,5	92,00	1500	8 / 15	27
145STK 2M				119,00		14,6 / 29,9	55
145STK 3M				146,00		21 / 45	82
145STK 4M				173,00		24,4 / 59,8	110
145STK 5M				200,00		32 / 75	137
145STK 6M				227,00		37,3 / 90	165
145STK 7M				254,00		42 / 105	192
145STK 8M				281,00		47,4 / 120	220
190STK 1M	Ø190 / Ø193	Ø72 max.	Ø98	103,75	1500	20 / 35	59
190STK 2M				140,00		36 / 71,4	119
190STK 3M				176,25		50 / 106	178
190STK 4M				212,50		63 / 141	238
190STK 5M				248,75	77 / 176	297	
190STK 6M				285,00	89 / 210	357	
190STK 7M				321,25	101 / 242	416	
190STK 8M				357,50	111 / 274	476	
300STK 1M	Ø303 / Ø303	Ø190 max.	Ø228	87,50	800	55 / 118	193
300STK 2M				115,00		98 / 235	387
300STK 3M				142,50		136 / 345	580
300STK 4M				170,00		170 / 453	774
300STK 5M				197,50		205 / 566	967
300STK 6M				225,00		235 / 679	1161
300STK 7M				252,50		268 / 794	1354
300STK 8M				280,00		295 / 910	1548
400STK 1M	Ø404 / Ø404	Ø258 max.	Ø306	100,50	800	125 / 263	440
400STK 2M				128,00		225 / 525	880
400STK 3M				155,50		318 / 792	1320
400STK 4M				183,00		400 / 1059	1760
400STK 5M				210,50		480 / 1307	2200
400STK 6M				238,00		550 / 1554	2640
400STK 7M				265,50	630 / 1816	3080	
400STK 8M				293,00	700 / 2077	3520	
500STK 1M	Ø502 / Ø502	Ø350 max.	Ø403	93,00	600	210 / 412	768
500STK 2M				120,50		365 / 819	1536
500STK 3M				148,00		520 / 1180	2304
500STK 4M				170,50		640 / 1550	3072
500STK 5M				203,00	759 / 1972	3840	
500STK 6M				230,50	878 / 2394	4608	
500STK 7M				258,00	985 / 2793	5376	
500STK 8M				285,50	1087 / 3192	6144	
500STK 9M				313,00	1185 / 3590	6912	
800STK 1M	Ø795 / Ø795	Ø630 max.	Ø688	112,50	250	610 / 1039	1828
800STK 2M				140,00		1127 / 2057	3656
800STK 3M				167,50		1620 / 3100	5484
800STK 4M				195,00		2010 / 4100	7312
800STK 5M				222,50		2359 / 5100	9140
800STK 6M				250,00		2708 / 6100	10968

Note : Les valeurs en bleu concernent les moteurs refroidis par fluide (bobinage à 140°C)