

# ALTERNATEURS 145 STK

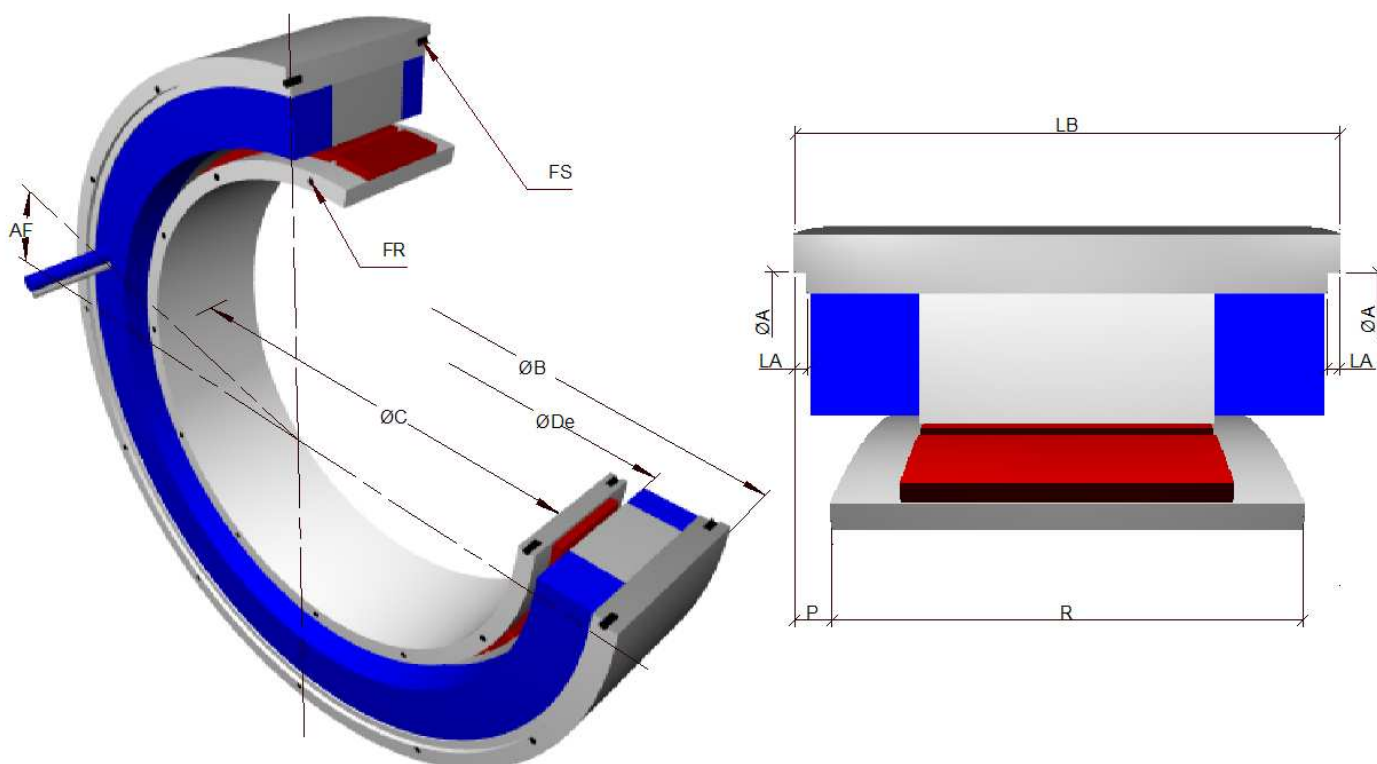

		145STK1M	145STK2M	145STK3M	145STK4M	145STK5M	145STK6M	145STK7M	145STK8M
Centrage intérieur stator	A H8	130	130	130	130	130	130	130	130
Angle fils sortis / trous taraudés	AF	22°30'	22°30'	22°30'	22°30'	22°30'	22°30'	22°30'	22°30'
Centrage extérieur stator	B B	145	145	145	145	145	145	145	145
Centrage intérieur rotor	C H7	56	56	56	56	56	56	56	56
Diamètre de passage	De	78,5	78,5	78,5	78,5	78,5	78,5	78,5	78,5
Trous de fixation rotor	FR	8xM5 sur Ø63	8xM5 sur Ø63	8xM5 sur Ø63	8xM5 sur Ø63	8xM5 sur Ø63	8xM5 sur Ø63	8xM5 sur Ø63	8xM5 sur Ø63
Trous de fixation stator	FS	8xM5 sur Ø136	8xM5 sur Ø136	8xM5 sur Ø136	8xM5 sur Ø136	8xM5 sur Ø136	8xM5 sur Ø136	8xM5 sur Ø136	8xM5 sur Ø136
Profondeur centrages intérieurs stator	LA	2	2	2	2	2	2	2	2
Longueur du stator	LB ±0.15	92	119	146	173	200	227	254	281
Cote d'alignement rotor/stator	P ± 0.1	20,5	20,5	20,5	20,5	20,5	20,5	20,5	20,5
Diamètre maxi d'épaulement au rotor	Pmax	75	75	75	75	75	75	75	75
Longueur rotor	R +0.15	59	86	113	140	167	194	221	248
Nombres de pôles (Nombres de paires de pôles)		12 (6)	12 (6)	12 (6)	12 (6)	12 (6)	12 (6)	12 (6)	12 (6)

## INTEGRATION :

- ✓ Les câbles sont en PUR classe 6 prévus pour des chaînes porte câbles longueur standard 2 mètres section suivant courant produit par l'alternateur.
- ✓ La cote d'alignement (P) entre rotor et stator est à respecter impérativement à  $\pm 0,1$  mm. Sur option, nous fournissons un outil permettant de respecter cette cote dans le cas d'un montage sans possibilité d'alignement précis.
- ✓ Dans tous les cas le câble de sonde thermique est un câble 2x2x0.25mm<sup>2</sup> diamètre 7mm.
- ✓ La cote (De) représente:
  - 1- le diamètre maximum de passage à l'intérieur du stator.
  - 2- le diamètre minimum nécessaire de passage pour le rotor.
- ✓ La cote (Pmax) d'épaulement maximum pour le rotor ne doit en aucun cas être dépassée.
- ✓ Les séries de taraudages sur chaque face du rotor et du stator sont indexées angulairement.
- ✓ Le positionnement des câbles (AF) est théorique. Laisser un espace libre de 10° de part et d'autre de cette position sur 50mm de hauteur à partir de la face de l'alternateur de manière à ne pas contraindre les câbles dès la sortie de l'alternateur.
- ✓ Il est nécessaire, lors de la conception du montage, de réduire les ponts thermiques entre le stator et la pièce réceptrice.
- ✓ On peut utiliser indifféremment le centrage extérieur (B) ou les centrages intérieurs (A) du stator.
- ✓ Pour les précisions de réalisation (perpendicularité, concentricité etc.) nous consulter.

Nous tenons à votre disposition un document plus complet sur l'intégration de nos alternateurs  
 Pour de plus amples informations sur nos alternateurs ou pour toute demande spécifique quant aux dimensions n'hésitez pas à nous contacter.